

**Trekvaste universele Supa Maxi™ overgangskoppeling pe 100 PN 16, volgens EN 14525, voor water en afvalwater 0° - +20°C, volgens DIN/EN. Geschikt voor grijsgietijzer, nodulair gietijzer, PE, PVC, staal en asbestcement buizen.**

### Toepassingsgebied:

Water en afvalwater.  
0° - +20°C  
Hoekverdraaiing 4°  
Bij gebruik van PE – buizen is het noodzakelijk ondersteuningsbussen toe te passen

### Testen:

Ontwerpdruk is 29 bar volgens EN 14525. Werkdruk is max. 16 bar.  
Max. testdruk volgens buis specificatie.

### Kwaliteitsnormen:

Afdichtingmanchet KIWA/DVGW keur  
Epoxy KIWA/GSK keur  
Producent en leverancier gecertificeerd volgens ISO 9001

### Materialen:

Huis	Nodulair gietijzer GJS-400-12 (GGG-40)
Segmenten	Gietstaal
Coating	Epoxy coating volgens DIN 30677-2, GSK keur
Afdichtingmanchet	EPDM Rubber
Trekvaste tanden	Zinkvrij brons RG5 en gehard RVS
Pinnen	PA 6.6
Bouten/sluitringen	RVS A2 vzw antifractie coating
Moeren	RVS A4
Beschermkap	Recyclebaar PE



Trekvaste universele Supa Maxi™ overgangskoppeling pe 100 PN 16, volgens EN 14525, voor water en afvalwater 0° - +20°C, volgens DIN/EN. Geschikt voor grijsgietijzer, nodulair gietijzer, PE, PVC, staal en asbestcement buizen.

- 1. beschermkap
- 2. moer
- 3. bout
- 4. sluitringen
- 5. segmenten
- 6. huis
- 7. trekvaste tanden
- 8. afdichtingsmanchet
- 9. stalen ring
- 10. krimp kap
- 11. PE pijp

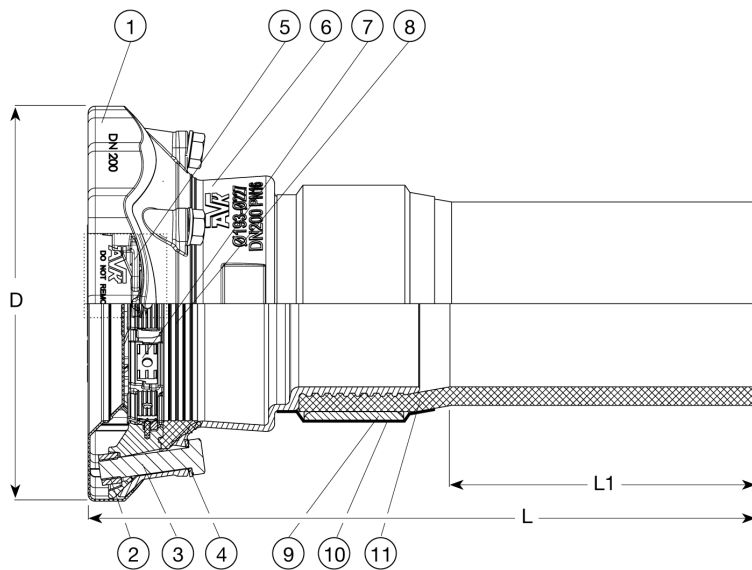

DN	
50	3 x M16 x 70 mm
65	3 x M16 x 70 mm
80	3 x M16 x 70 mm
100	4 x M16 x 75 mm
125	4 x M16 x 75 mm
150	4 x M20 x 95 mm
200	6 x M20 x 95 mm
225	6 x M24 x 95 mm
250	6 x M24 x 105 mm
300	8 x M24 x 105 mm

Artikelnr.	DN/DN mm	Prod. PN	T mm	D mm	L mm	L1 mm	Gewicht Kg
635-071-00266	50-63	10	46-71	184	-	-	0
635-091-00266	65-75	10	65-91	205	-	-	0
635-106-00266	80-90	10	82-106	230	-	-	0
635-133-00266	100-110	10	104-133	250	-	-	0
635-161-00266	125-125	10	132-161	280	-	-	0
635-188-00266	150-160	10	159-188	310	-	-	0
635-227-00266	200-200	10	193-227	410	-	-	0
635-257-00266	200-225	10	224-257	418	-	-	0
635-301-00266	250-250	10	266-301	485	-	-	0
635-356-00266	300-315	10	314-356	548	-	-	0