

Trekvaste universele Supa Maxi™ overgangskoppeling pe 100 PN 10, volgens EN 14525, voor gas 0° - +20°C, volgens DIN/EN. Geschikt voor grijsgietijzer, nodulair gietijzer, PE, PVC, staal.

Toepassingsgebied:

Gas.
0° - +20°C
Hoekverdraaiing 4°
Bij gebruik van PE – buizen is het noodzakelijk ondersteuningsbussen toe te passen

Testen:

Ontwerpdruk is 29 bar volgens EN 14525. Werkdruk is max. 16 bar.
Max. testdruk volgens buis specificatie.

Kwaliteitsnormen:

Afdichtingmanchet overeenkomstig Gastec QA keur

Epoxy KIWA/GSK keur

Producent en leverancier gecertificeerd volgens ISO 9001

Materialen:

Huis	Nodulair gietijzer GJS-400-12 (GGG-40)
Segmenten	Gietstaal
Coating	Epoxy coating volgens DIN 30677-2, GSK keur
Afdichtingmanchet	NBR Rubber
Trekvaste tanden	Zinkvrij brons RG5 en gehard RVS
Pinnen	PA 6.6
Bouten/sluitringen	RVS A2 vzw antifractie coating
Moeren	RVS A4
Beschermkap	Recyclebaar PE geel



Trekvaste universele Supa Maxi™ overgangskoppeling pe 100 PN 10, volgens EN 14525, voor gas 0° - +20°C, volgens DIN/EN. Geschikt voor grijsgietijzer, nodulair gietijzer, PE, PVC, staal.

- | | |
|-----------------------|---------------|
| 1. beschermkap | 10. krimp kap |
| 2. moer | 11. PE pijp |
| 3. bout | |
| 4. sluitringen | |
| 5. segmenten | |
| 6. huis | |
| 7. trekvaste tanden | |
| 8. afdichtingsmanchet | |
| 9. stalen ring | |

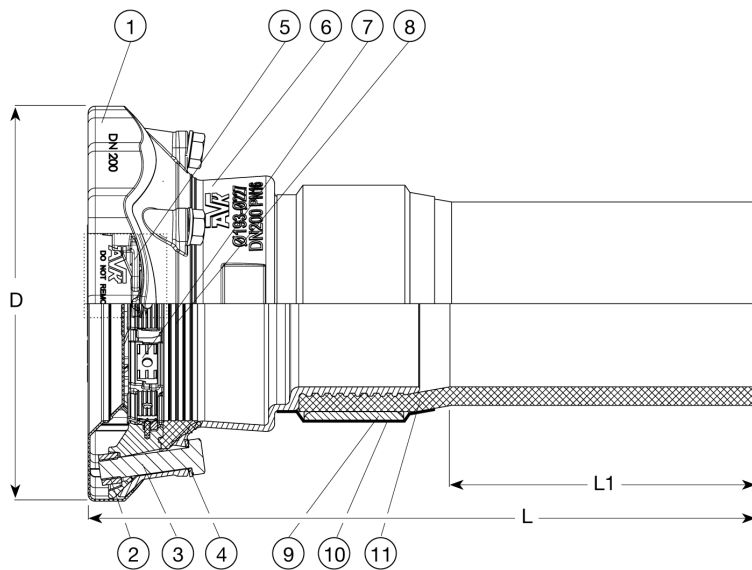

DN	
50	3 x M16 x 70 mm
65	3 x M16 x 70 mm
80	3 x M16 x 70 mm
100	4 x M16 x 75 mm
125	4 x M16 x 75 mm
150	4 x M20 x 95 mm
200	6 x M20 x 95 mm
225	6 x M24 x 95 mm
250	6 x M24 x 105 mm
300	8 x M24 x 105 mm

Artikelnr.	DN/DN mm	Prod. PN	T mm	D mm	L mm	L1 mm	Gewicht Kg
635-071-00166	50-63	10	46-71	184	-	-	0
635-091-00166	65-75	10	65-91	205	-	-	0
635-106-00166	80-90	10	82-106	230	-	-	0
635-133-00166	100-110	10	104-133	250	-	-	0
635-161-00166	125-125	10	132-161	280	-	-	0
635-188-00166	150-160	10	159-188	310	-	-	0
635-227-00166	200-200	10	193-227	410	-	-	0
635-257-00166	200-225	10	224-257	418	-	-	0
635-301-00166	250-250	10	266-301	485	-	-	0
635-356-00166	300-315	10	314-356	548	-	-	0